



Estimado usuario: Antes de utilizar este producto, lo invitamos a leer el siguiente manual para que conozca todas sus funciones y características.

Código de fabricante: FP17
www.ghia.com.mx

GHIA/ Derechos Reservados. Ninguna parte de esta publicación se podrá reproducir, transmitir, transcribir, guardar en sistema de recuperación alguno ni traducir a ningún idioma o lenguaje informático, de ninguna forma o mediante ningún medio, sin el consentimiento previo y por escrito de GHIA



ATENCIÓN!

Aconsejamos que lea este manual detenidamente para obtener el mayor rendimiento de su equipo.

1. Es posible que este equipo o dispositivo no cause interferencia perjudicial.
2. Este equipo o dispositivo debe aceptar cualquier interferencia. Incluyendo la que pueda causar su operación no deseada.

DISTRIBUCIÓN DEL TELÉFONO:

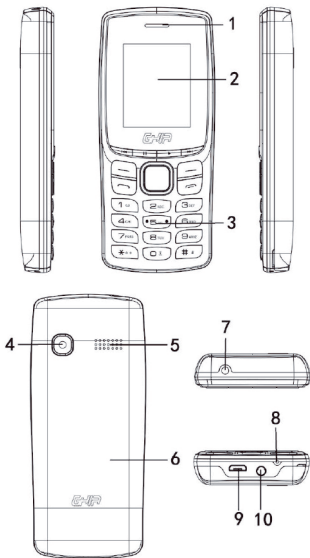

1 Bocina

2 Pantalla

3 Botones

4 Cámara

5 Altavoz

6 Tapa de batería

7 Lámpara

8 Micrófono

9 Entrada USB

10 Entrada auricular 3.5 mm

INSTALACIÓN DE TARJETA SIM Y MICRO SD:

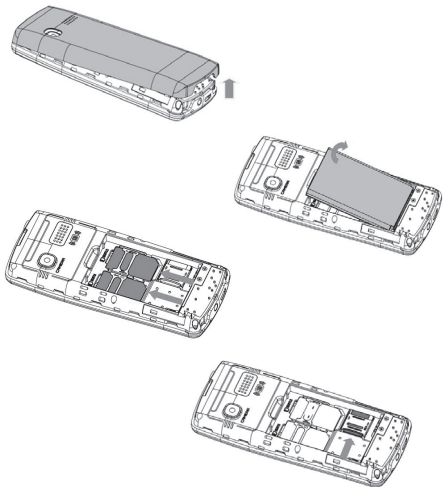

RADIO FM:

ON/OFF: Antes de usar Radio FM, conecte los auriculares. Desde el Menú principal, ve a Multimedia, ahí puedes encontrar Radio FM.

Presiona la tecla "Central" para pausar la radio o selecciona salir para apagar el Radio FM.

BUSCAR ESTACIÓN: Cuando ingreses por primera vez a FM, comenzará automáticamente la configuración de las estaciones, cuando termine de configurar las estaciones quedarán guardadas.

LISTA DE ESTACIONES: La lista de estaciones puede ser ajustada manualmente o automático.

BÚSQUEDA MANUAL: Para sintonizar la frecuencia el botón "*" es equivalente al "." Ejemplo: Para sintonizar 90.7 presiona los botones "9,0,*,7".

ABRIR EL ALTAVOZ: El altavoz puede activarse durante la reproducción FM.

REPRODUCCIÓN EN SEGUNDO PLANO: La radio FM puede seguir siendo escuchada desde el menú principal.

VOLÚMEN: Presiona las teclas arriba y abajo para ajustar el volumen.

CÁMARA:

ON/OFF: Presiona la tecla arriba para entrar en la cámara.

En las opciones de la cámara, las imágenes se pueden visualizar en "Visualizador de imagen", "Modo Video", "Efecto", "Ajustes". Para grabar Video, ingresa a la función "Modo Video".

RESTAURAR CONFIGURACIÓN:

En ajustes > Ajustes del teléfono > Restaurar configuración.

Para resetear las configuraciones de fábrica, contraseña "1234".

RESOLUCIÓN DE FALLAS:

Si encuentra problemas operando el celular, vea la siguiente tabla con los problemas más comunes. Si el problema persiste acuda con su distribuidor o con su proveedor de servicio de telefonía.

FALLA	CAUSA	SOLUCIÓN
Error en la tarjeta SIM.	Tarjeta SIM dañada.	Contacta a tu proveedor de telefonía celular.
	La tarjeta SIM está mal colocada.	Revisa la tarjeta SIM.
	El Chip de la SIM se encuentra sucio.	Limpia la SIM con un trapo limpio.
Poca Señal.	La señal puede estar siendo bloqueada. Las ondas de radio frecuencia pueden ser obstaculizadas por edificios grandes o cuando se está en un sótano.	Muévase a un lugar donde la señal puede ser transferida efectivamente.

FALLA	CAUSA	SOLUCIÓN
Poca señal.	Congestión en la línea ocurre cuando se usa el teléfono en horas pico.	Evite usar el teléfono en horas pico e intente llamar de nuevo.
El equipo no prende.	La batería está agotada	Cargue el equipo.
Llamadas no pueden ser realizadas.	La función "Call barring" o llamada no permitida podría estar activada.	Desactive llamadas no permitidas "Call barring".
El equipo no se conecta a la red de telefonía.	Tarjeta SIM inválida.	Contacta a tu proveedor de servicio.
	El equipo no está dentro del área de servicio GSM.	Muévase a la zona de servicio de su proveedor.
La batería no carga.	Los voltajes de carga no concuerdan con los voltajes indicados en el cargador.	Asegúrese que los voltajes de carga concuerden con los voltajes indicados en el cargador.
	Uso de un cargador genérico.	Uso el cargador diseñado para su equipo.

Gracias por adquirir nuestro Celular **GHIA 2G**,
Por favor revise el manual.

Precauciones:

- No desmantele, repare o modifique su producto, esto puede causar accidentes o fallas.
- No deje caer el producto al suelo o deje caer objetos pesados sobre el para evitar dañar el equipo.

Datos eléctricos de operación: Teléfono 3.7V cc

Cargador: Entrada 100V ca 240V ca 50Hz/60Hz 200mA

Salida: 5Vcc 500mA / Batería de Ion Litio 3.7Vcc 600mAh 2.22Wh

Consumo de energía en modo operativo: 57.71 Wh

Consumo de energía en modo de espera: N/A

Centros de Servicio Autorizados GHIA

* Para conocer los cambios y aperturas de nuevos
Centros de Servicio GHIA, consulta la página Web:

<http://ghia.com.mx/centrosdeservicio>

Póliza de Garantía

GHIA garantiza este producto contra fallas en su funcionamiento o defectos de fabricación, en todas sus partes, componentes y mano de obra por un período de 1 año, para la unidad principal y por 3 meses para los accesorios incluidos en el paquete (cargador, cables, control remoto, etc.) contados a partir de la fecha de compra indicada en la presente póliza de garantía, siempre y cuando sea dentro del territorio de los Estados Unidos Mexicanos.

- 1.- Para la validación de ésta, se deberá presentar el producto defectuoso junto con la presente póliza de garantía completamente llenada y sellada por el distribuidor que realizó la venta en el lugar donde fue adquirido el producto, o en cualquier Centro de Servicio Autorizado GHIA.
- 2.- En el caso que esta póliza se extravíe o no se encuentre completa o debidamente llenada y sellada por el distribuidor, se podrá validar el periodo de garantía con la factura original o el comprobante de venta, expedida con el producto, siempre y cuando dicha factura o comprobante de venta incluya el número de serie del producto.
- 3.- El tiempo de reparación en ningún caso podrá exceder los treinta días calendario contados a partir de la fecha de recepción del producto en cualquiera de los centros de servicio GHIA.

EXCLUSIONES: GHIA se exime de hacer efectiva esta póliza de garantía en los siguientes casos:

- Cuando el producto se hubiese utilizado en condiciones distintas a las normales.
- Cuando el producto no hubiese sido operado de acuerdo con el instructivo de uso que lo acompaña.
- Cuando el producto hubiese sido alterado o reparado por personas no autorizadas por GHIA.

Nombre del Propietario

Nombre del Distribuidor

Producto

Marca Modelo

No. de Serie

Fecha de Compra

Distribuidor por: Comercializadora de
Valor Agregado S.A. de C.V.
Av. Mariano Otero#2489
Col. Jardines de la Victoria
C.P. 44900 R.F.C. CVA9904266T9
Guadalajara, Jalisco.

Sello del Distribuidor

Para adquirir partes, componentes, consumibles y accesorios, puede solicitar información al 01 800 700 GHIA (4442) o bien dirigirse a cualquier Centro de Servicio Autorizado GHIA.

Comercializadora de Valor Agregado S.A. de C.V. cubrirá los gastos de transportación que se deriven del cumplimiento de la garantía.